

INDUSTRIE

OMIA.FR

FABRICATION FRANCAISE

POUDRAGE



PACK  
THERMOLAQUAGE  
CABINE DE POUDRAGE ET ETUVE



DESIGN - TECHNOLOGIES - INNOVATION

# PACK THERMOLAQUAGE

## Installation intégrée & optimisée

COMPRENANT :

- > 1 Cabine de poudrage
- > 1 Etuve de polymérisation
- > 1 Unité de pulvérisation manuelle avec aspiration directe dans le carton (au choix parmi plusieurs grandes marques)
- > 1 Convoyeur aérien manuel type transbordeur
- > 1 GARANTIE 2 ans - OFFERTE
- > OFFERT - 1 Contrat de maintenance préventive 5 ans
- > Montage complet INCLUS

**Possibilité offre de financement (sur consultation)**



## PEINTURE POUVRE

- > Facilité et rapidité de mise en oeuvre
- > Meilleures résistance à la rayure
- > Eco responsable (pas d'émission de composés organiques volatiles dans l'atmosphère)

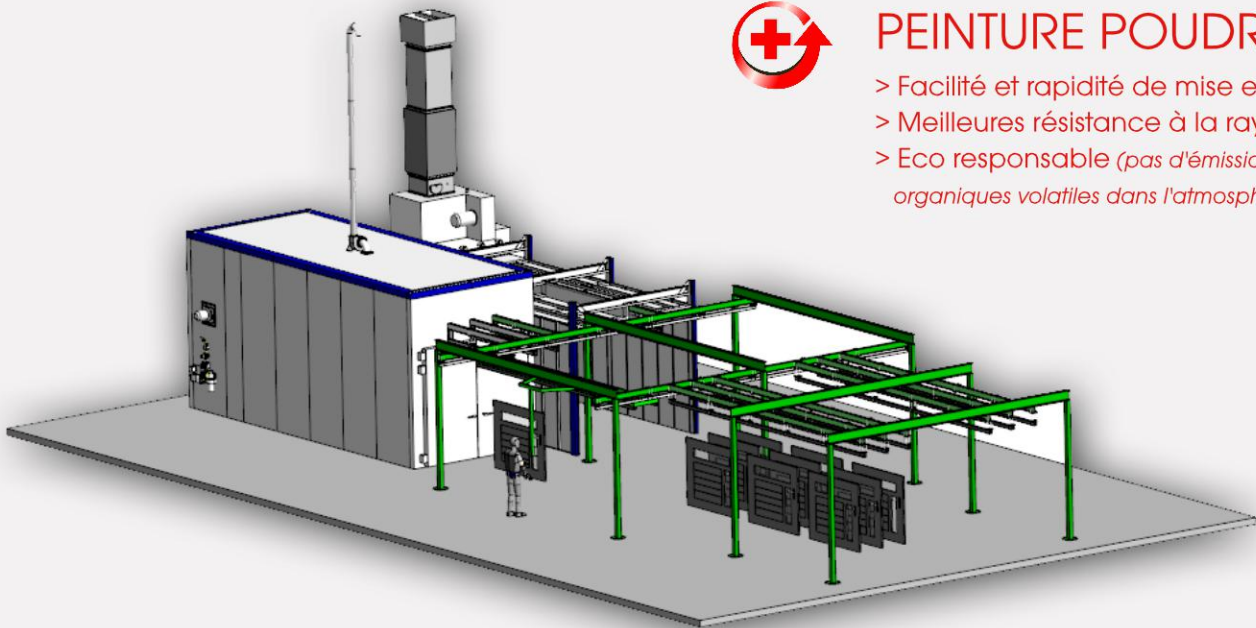

# 2

## CONFIGURATIONS POSSIBLES DU TRANSBORDEUR

Hauteur hors tout = 4,5 m  
Nous consulter pour vérification possibilité d'implantation.

FRONTALE

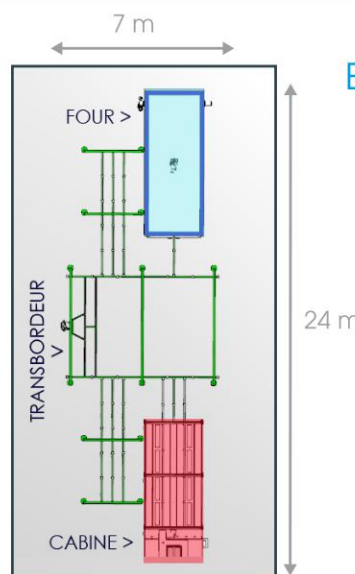

EN LIGNE

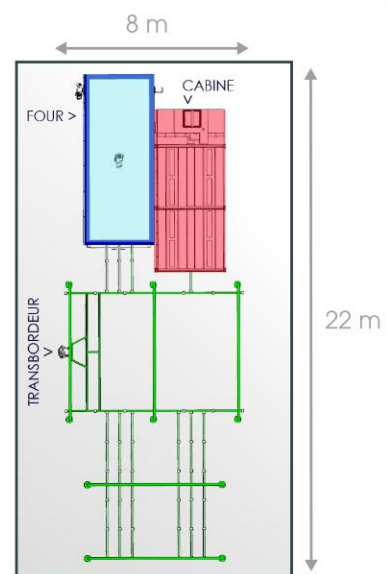



# Cabine de poudrage

- > Cabine de pulvérisation ouverte éclairée
- > Ventilation horizontale
- > Brûleur gaz modulant industriel à haut rendement
- > Dimensions max. des pièces à traiter :  
L = 6 m l = 1 m h = 2 m / 500 kG  
Hauteur sous barre de support de charge = 2,5 m
- > Asservissements sécuritaires
- > Filtration de l'air : filtre à cartouches très haute efficacité
- > Equipement répondant à la directive ATEX zone 22
- > Système de recyclage poudre (option)
- > Groupe de compensation d'air extrait (option)



- > Aspects normatifs et réglementaires intégrés
- > Confort de l'opérateur : opérateur à l'intérieur de l'enceinte ventilée pour une meilleure protection
- > Salubrité de l'enceinte
- > Filtration de l'air : filtre à cartouches très haute efficacité



## Secteur de la METALLURGIE



### ATOUPS PACK

- > Installation qualitative fonctionnelle
- > Productivité : jusqu'à 60 000 m<sup>2</sup> de surface/an en une seule faction
- > Peu de travaux (pas de génie-civil)
- > Ergonomie :
  - . facilité de déplacement des pièces
  - . Confort visuel pour l'opérateur avec éclairage type lumière du jour

## Etuve de polymérisation

- > Four de cuisson type box
- > Double peau laine de roche
- > Dimensions max. des pièces à traiter :  
L 6m x l 1m / 500 kG



- > Enceinte doublée
- > Conforme à la norme...
- > Equipement à haut rendement
- > Gestion des paramètres de cuisson simple et intuitive



# Chaînes de traitement de surface

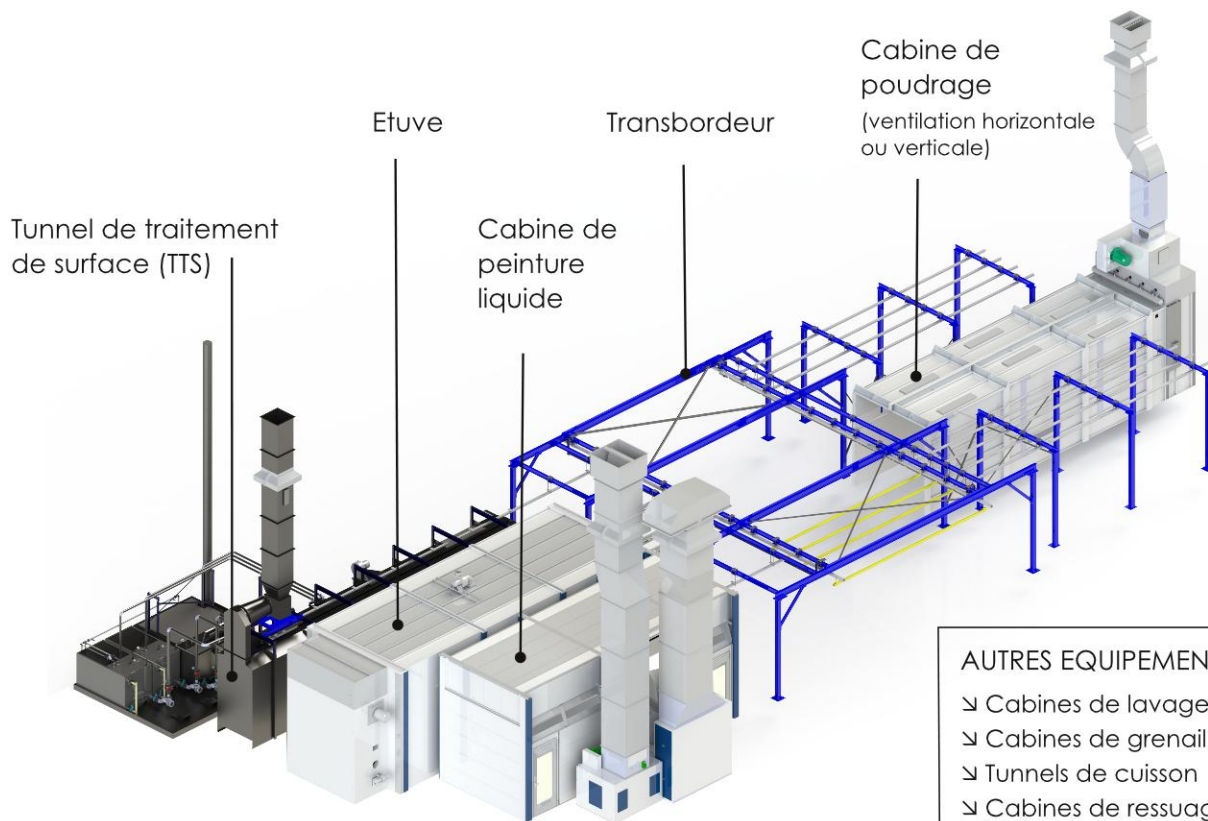

## SERVICE APRES-VENTE



40 Techniciens spécialisés  
en région

**HOT-LINE France**  
**0 811 656 659**

- Dépannages et assistance technique par HOT-LINE (France et international)
- Mises en service (neuf et occasion)
- Contrats de maintenance
- Fournitures pièces détachées
- Approvisionnements consommables

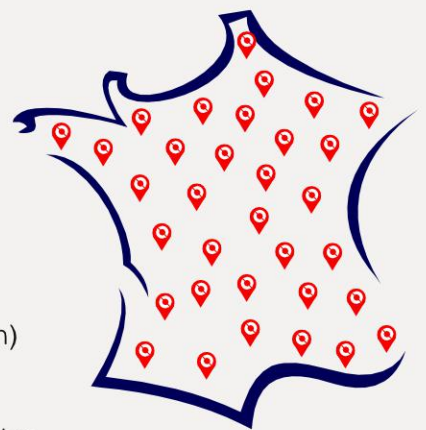

DESIGN - TECHNOLOGIES - INNOVATION

ZI N°3, 66 avenue Maryse Bastié,  
16340 L'ISLE D'ESPAGNAC, France  
+33 (0)5 45 20 50 42 // [omia@omia.fr](mailto:omia@omia.fr) // [www.omia.fr](http://www.omia.fr)